

- 2.6. Az F alakú csavar méretei és alakja megegyezik az E alakúéval, de szerelőtoldata nincs. Alakja a 6. ábra, méretei a 2. táblázat szerint.

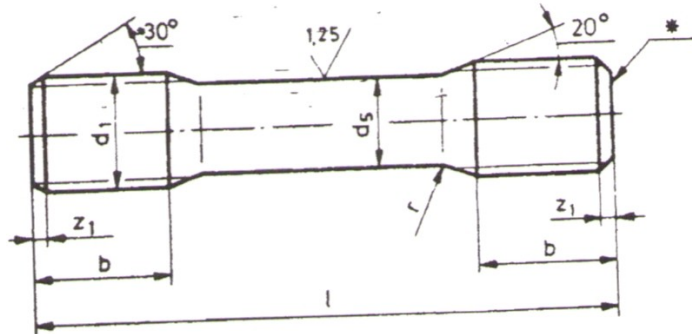

6. ábra

- 2.7. A G alakú, hengerelt vagy forgácsolt menetű, végigmenetes csavar alakja a 7. ábra, méretei a 2. táblázat szerint.

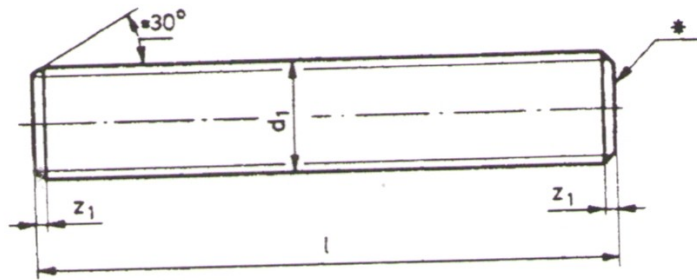

7. ábra

- 2.8. A csavarok 120 mm-es csavarhosszig 5 mm-es hosszlépcsőjűek, 120 mm-es csavarhossz felett 10 mm-es hosszlépcsőjűek legyenek. Külön megállapodásra a csavarok 120 mm-es csavarhossz felett is gyárthatók 5 mm-es hosszlépcsőkben.
- 2.9. Külön megállapodásra a csavarok egyik végükön a 2. táblázattól eltérő  $b$  menethosszúságú menettel is készíthetők. Ekkor a hosszabbik menet a jelöléssel ellentétes csavarvégre kerüljön. (Lásd: Függelék F3. szakasz.)

\* A megjelölés helye